

ROCKDALE 

ЦИФРОВОЕ ПИАНИНО

CONCERT

РУКОВОДСТВО ПОЛЬЗОВАТЕЛЯ

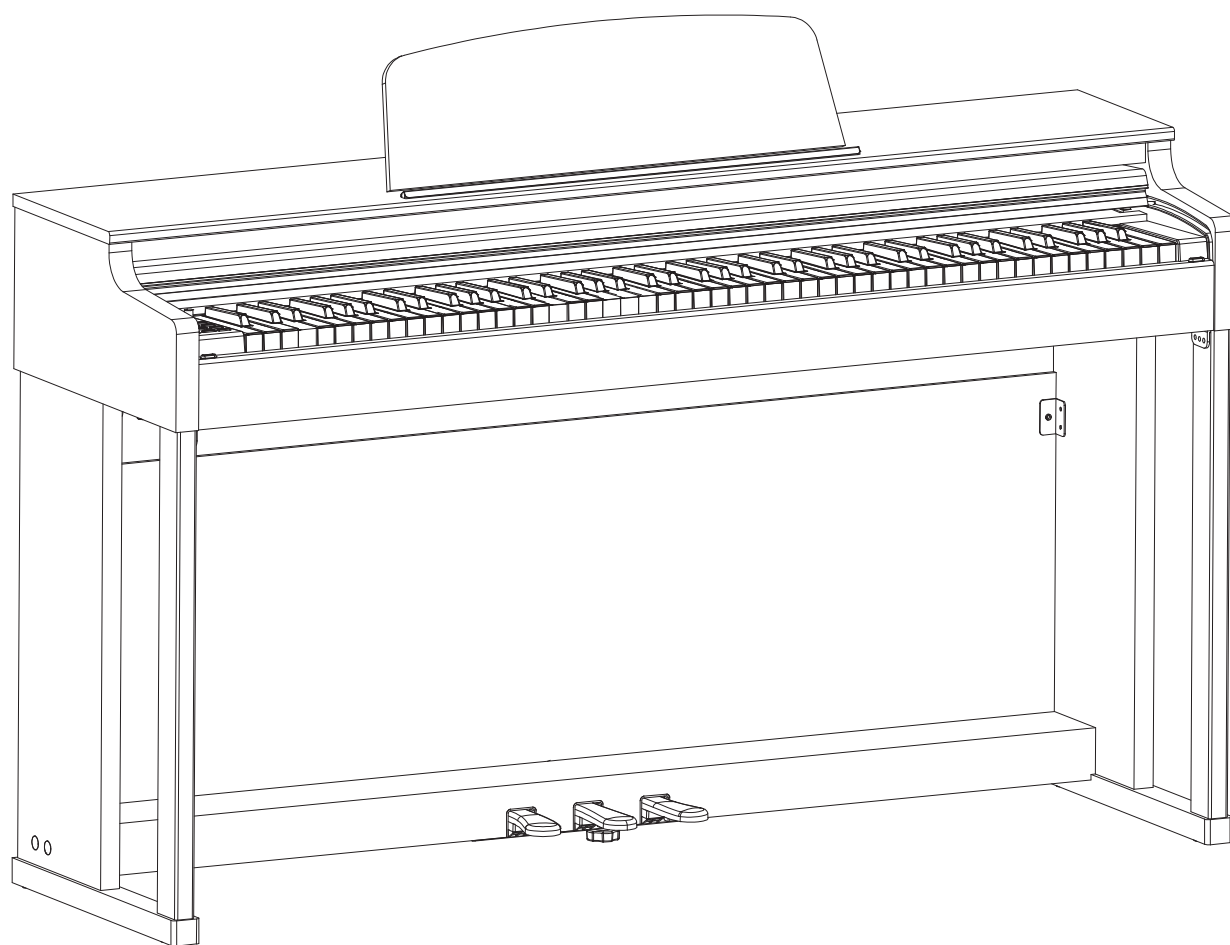

СОДЕРЖАНИЕ

Техника безопасности.....	4
Краткое руководство по сборке.....	5
Коммутация.....	5
Карта функций.....	6
Описание функций.....	6
Передняя панель.....	6
Наложение тембров.....	6
Разделение клавиатуры.....	6
Функция Twinova.....	6
Настройки фортепиано.....	7
Метрономы/ритмы.....	7
Воспроизведение композиций.....	7
Запись.....	7
Список тембров.....	8
Список метрономов/ритмов.....	8
Список композиций.....	8
Технические характеристики.....	9

ТЕХНИКА БЕЗОПАСНОСТИ

УВЕДОМЛЕНИЕ О СООТВЕТСТВИИ ТРЕБОВАНИЯМ FCC

Данное устройство было протестировано и признано соответствующим требованиям для цифровых устройств класса B в соответствии с частью 15 правил FCC.

Эти требования рассчитаны на обеспечение защиты в разумных пределах от вредоносных воздействий при установке в жилом помещении. Данное оборудование создает, использует и может излучать радиочастотную энергию, которая при установке или использовании данного оборудования не в соответствии с инструкциями производителя может создавать помехи в радиосвязи. Тем не менее невозможно гарантировать отсутствие помех в каждом конкретном случае.

В случае, если данное оборудование действительно вызывает помехи в радио- или телевизионном приеме, что можно проверить выключением и включением данного оборудования, пользователю рекомендуется попытаться устранить помехи следующим образом:

- Переориентировать или установить принимающую антенну в другом месте. Увеличить расстояние между данным устройством и приемником.
- Подключить устройство к розетке другой электроцепи нежели та, к которой подключен приемник.
- Проконсультироваться с продавцом или квалифицированным радио/ТВ-техником.

Все изменения и модификации устройства, не одобренные стороной, ответственной за соблюдение требований, могут лишить пользователя права на эксплуатацию данного устройства.

ВНИМАНИЕ!

Электромагнитное поле может создавать сильные помехи для работы устройства. В таком случае перезагрузите устройство, чтобы вернуться в обычный рабочий режим, и следуйте руководству пользователя. Если вам не удалось возобновить работу устройства должным образом, переместите устройство в другое место.

МЕРЫ ПРЕДОСТОРОЖНОСТИ

ВНИМАТЕЛЬНО ПРОЧИТИТЕ СЛЕДУЮЩУЮ ИНФОРМАЦИЮ, ПРЕЖДЕ ЧЕМ ПРИСТУПИТЬ К ИГРЕ!

Сохраните данное руководство, чтобы воспользоваться им в случае необходимости.

Электропитание

Подключите адаптер питания к розетке с соответствующим напряжением

Не подключайте устройство к розетке с напряжением, отличающимся от требуемого.

Отключайте устройство от розетки во время грозы, а также если не используете его в течение длительного времени.

Коммутация

Перед подключением к внешним устройствам отключите питание цифрового пианино и всех остальных устройств. Это поможет предотвратить сбой в работе и/или повреждение других устройств.

Местоположение

Чтобы избежать деформации, обесцвечивания корпуса устройства и других серьезных повреждений, не используйте устройство в следующих условиях:

- под прямыми солнечными лучами;
- в местах, подверженных влиянию неблагоприятных температур или влажности;
- в чрезмерно запыленных и загрязненных местах;
- в условиях повышенной вибрации;
- вблизи магнитных полей.

Возникновение помех при работе других электроустройств

Теле- и радиоустройства, расположенные рядом с инструментом, могут создавать помехи. Во избежание помех установите устройство на достаточном расстоянии от теле- и радиоустройств.

Уход за устройством

Используйте сухую мягкую ткань для очистки устройства.

Не используйте для очистки растворители, салфетки с пропиткой и другие аналогичные химические средства.

Эксплуатация

Не прилагайте чрезмерных усилий к переключателям и другим органам управления. Не допускайте попадания посторонних предметов в устройство. Если это произойдет, выньте электрическую вилку из розетки, а затем обратитесь за помощью к квалифицированному сотруднику тех. обслуживания.

Перед перемещением устройства отсоедините все кабели.

Краткое руководство по сборке

Список комплектующих

- 6 Винты М6 х 12 (2 pcs)
- 7 Винты Р44 х 15 (4 pcs)
- 8 Винты ВА6 х 30 (2 pcs)
- 9 Винт-барашек М6 (2 pcs)
- 10 Винты Р46 х 50 (4 pcs)
- 11 Заглушки (4 pcs)

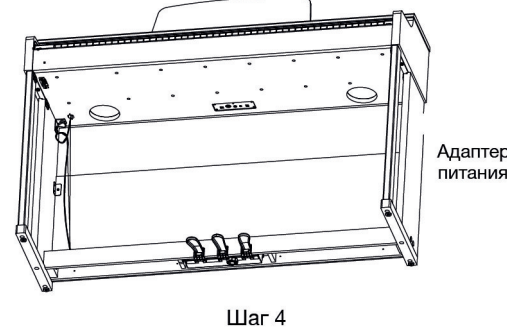
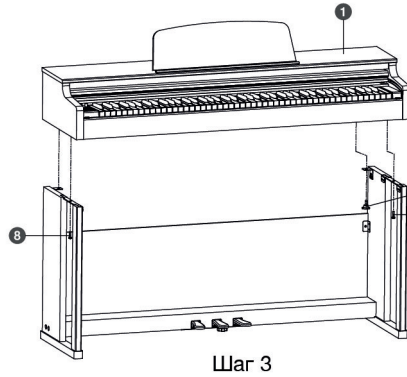
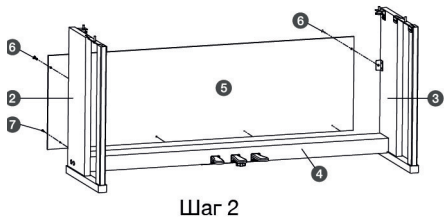
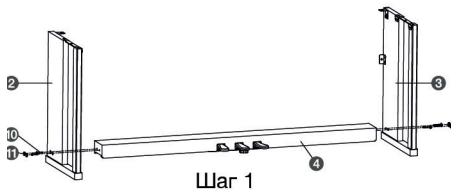
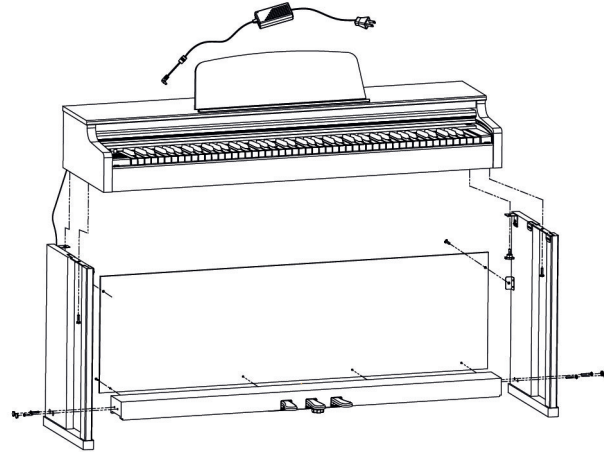

Коммутация

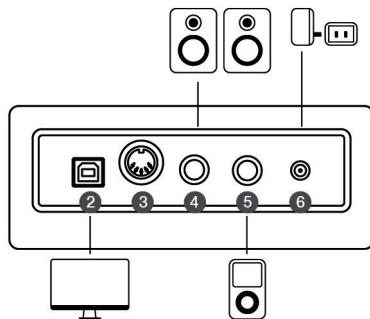
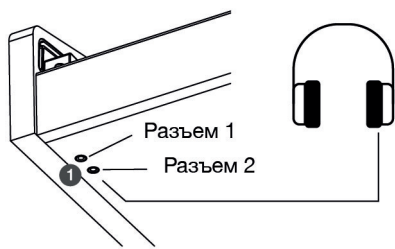

1. Вход для наушников

Если наушники подключены в Разъем 1, то звук будет слышен в наушниках и динамиках одновременно.

Если наушники подключены в Разъем 2, то звук будет слышен только в наушниках. Динамики будут заглушены

2. USB-разъем

Для подключения инструмента к компьютеру или мобильному устройству с помощью кабеля (кабель в комплект поставки не входит).

Разъем поддерживает отправку/получение MIDI-сигнала и аудиосигнала. Инструмент может быть использован как аудиосистема, воспроизводящая файлы с внешнего устройства. Также Вы можете использовать внешнее устройство для записи своего исполнения.

3. MIDI OUT-разъем

Для подключения внешнего MIDI-устройства.

4. LINE OUT-разъем

Для подключения внешнего аудиооборудования, например, стереосистемы.

5. AUX IN-разъем

Для подключения внешнего источника аудиосигнала, например, MP3-проигрывателя.

6. DC IN Jack

Для подключения комплектного адаптера питания

Примечание:

Старайтесь не заниматься продолжительное время на высокой громкости – это может повредить Ваш слух.

Карта функций



Описание функций

Передняя панель

POWER	Нажмите для включения/выключения питания
BRILLIANCE	Поверните регулятор по часовой стрелке, чтобы сделать звук более ярким, и против часовой, чтобы сделать звук более матовым.
VOLUME	Поверните регулятор по часовой стрелке, чтобы увеличить громкость, и против часовой стрелки, чтобы уменьшить громкость.
КНОПКИ ВЫБОРА ТЕМБРОВ	Нажмите на кнопку, чтобы выбрать тембр. Повторно нажимайте кнопку для переключения тембров в выбранной категории.
КНОПКА ►/■	Включить/выключить воспроизведение композиции, метронома/ритма или записанной песни
SONG	Нажмите на кнопку, чтобы войти в режим композиции
REC	Нажмите на кнопку, чтобы войти в режим записи/сброс до default tempo.
METRONOME	Нажмите на кнопку, чтобы войти в режим метронома/ритма
TEMPO < / >	Удерживайте [SHIFT], затем используйте эти кнопки для регулировки темпа. Нажатие [<] и [>] одновременно, сбросит темп до первоначальных значений. Если вы находитесь в режиме композиции или метронома/ритма, используйте эти кнопки для выбора желаемой композиции или ритма.
SHIFT	Удерживайте [SHIFT] и нажмите соответствующую клавишу для установки значений на клавиатуре.

Наложение тембров/разделение клавиатуры на разные тембры

Включение наложения.

1. Удерживайте кнопку выбора тембра и нажмите другую кнопку выбора тембра.
2. Второй тембр будет являться накладываемым.

Включение разделения.

1. Нажмите две кнопки выбора тембра и удерживайте, затем нажмите на клавишу на клавиатуре, чтобы выбрать точку разделения.
2. Отпустите кнопки выбора тембров.
3. Первый тембр будет верхним голосом, второй - нижним.

Выключение наложения/разделения.

1. Удерживайте первую или вторую кнопку выбора тембра, чтобы отключить выбранный тембр.
2. Нажмите на кнопку выбора тембра, отличающуюся от выбранных первого или второго тембра.

Примечание:

Если Вы нажмете несколько кнопок при назначении точки разделения, последняя нажатая клавиша будет точкой разделения.

Twinova

Функция позволяет разделить клавиатуру на две одинаковые области по высоте звука для удобства при совместной игре с преподавателем. Удерживайте кнопку [SHIFT], затем нажмите на клавишу [C#6] чтобы включить/выключить функцию. Точка разделения - E4/F4.

Примечание:

1. В режиме Twinova функции наложения/разделения будут недоступны.
2. Во время воспроизведения композиции режим Twinova будет недоступен.

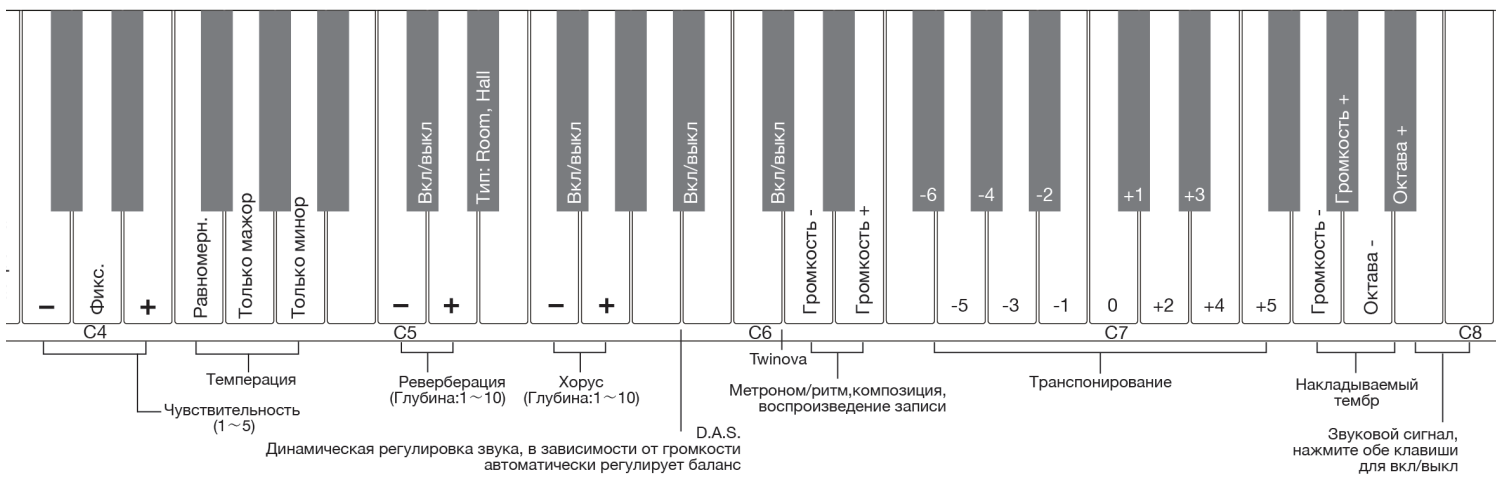

Настройки фортепиано

1. Удерживайте [SHIFT] и нажимайте необходимые клавиши на клавиатуре для выбора параметров и эффектов. Такие эффекты как струнный резонанс, демпферный резонанс, демпферный призыв, молоточковый призыв и крышка рояля доступны только для тембров Piano с №1 по №4.
2. Когда параметр выключен, нажатие на клавишу, отвечающую за [-] будет безответным. Нажатие на клавишу, отвечающую за [+] увеличит значение на 1 (исключая параметр "Крышка рояля", где значение "открыто на 1/2" меняется на "полностью открыта")
3. Когда параметр фортепиано включен, он возвращается к ранее установленному уровню.

Метрономы/ритмы

Нажмите на кнопку [METRONOME] для входа в режим метрономов/ритмов.

Выберите паттерн метронома/ритма.

1. Нажмите на кнопки [<] / [>] для выбора желаемого паттерна метронома/ритма.
2. Удерживание кнопки [<] / [>] позволяет быстро переходить на следующий десяток. Например, если текущий паттерн - №5, удерживание кнопки [>] переключит на №11.
3. Удерживайте кнопку [SHIFT] затем используйте клавиши [C3 - A3] для ввода номера паттерна. Число должно состоять из двух знаков. Нажмите поочередно две клавиши для выбора числа. Например, нажмите [A3] (значение 0), [C3] (значение 1) по очереди для выбора тембра №1.

Воспроизведение и остановка метрономов/ритмов.

1. В режиме метронома/ритма, нажмите на кнопку [▶/■] для воспроизведения/остановки.
2. Когда метроном/ритм воспроизводится, световой индикатор [▶/■] будет мигать в соответствии с выбранным темпом.

Примечание:

1. В режиме композиции или записи будет воспроизводиться стандартный паттерн метронома. Световой индикатор [METRONOME] будет мигать в соответствии с темпом композиции.
2. Если вы включите метроном в режиме записи, звук метронома не будет записан.

Воспроизведение композиций

Нажмите на кнопку [SONG] для входа режим композиции.

Выбор композиции.

1. Нажмите на кнопки [<] / [>] для выбора желаемой композиции.
2. Удерживание кнопки [<] / [>] позволяет быстро переходить на следующий десяток. Например, если текущая композиция - №1, удерживание кнопки [>] переключит на №11.
3. Удерживайте кнопку [SHIFT], затем нажмите на клавиши [C3 - A3] для ввода номера песни. Число должно состоять из трех знаков. Например, нажмите на клавиши [A3] (значение 0), [A3] (значение 0), [C3] (значение 1), по очереди, для выбора композиции №1.

Воспроизведение и остановка композиции.

В режиме композиции, нажмите на кнопку [▶/■] для воспроизведения или остановки композиции.

Запись

1. Нажмите на кнопку [REC] для входа в режим записи.
2. Удерживайте кнопку [SHIFT], затем нажмите на кнопку [REC] чтобы войти в режим ожидания записи. Индикатор [REC] начнет мигать.
3. Начните играть и запись начнется. Во время записи индикатор [REC] будет мигать.

Остановка записи.

Нажмите на кнопку [REC] для остановки записи. Индикатор [REC] перестанет мигать. Все записанное сохранится автоматически.

Воспроизведение записанного.

В режиме записи, нажмите на кнопку [▶/■] для воспроизведения записанного.

Примечание:

Сохраненные записи не сотрутся при выключении питания.

Список тембров

- 1 German Grand
- 2 Bright German Grand
- 3 Japanese Grand
- 4 Warm Grand
- 5 Electric Grand
- 6 Honky Tonk
- 7 Vintage EP
- 8 Warm EP
- 9 Reed EP
- 10 Dark EP
- 11 FM EP
- 12 Crystal EP
- 13 Clavinet
- 14 Harpsichord
- 15 Tonewheel Organ
- 16 Classic Organ
- 17 Church Organ
- 18 Accordion
- 19 Synth Pad
- 20 Strings
- 21 Choir
- 22 Square Lead
- 23 Saw Lead
- 24 FM Pad
- 25 Bell
- 26 Celesta
- 27 Nylon Guitar
- 28 Electric Bass
- 29 Acoustic Bass
- 30 Synth Bass

Список композиций

- 1 Sonata No.17
- 2 Sonata No.14
- 3 Sonata No.8
- 4 Sonata No.25
- 5 Sonata No.20
- 6 Fur Elise
- 7 Menuett G-Dur 4
- 8 Prelude C Major
- 9 Prelude No.2
- 10 Gavotte No.5
- 11 Minuet G Major
- 12 Prelude C-Sharp
- 13 Prelude E Major
- 14 Prelude C Minor
- 15 Invention No.13
- 16 Invention No.1
- 17 Sonata K.545 1st
- 18 Sonata K.333 1st
- 19 Sonata K.333 3rd
- 20 Rondo alla Turca
- 21 Ah, Vous Dirai-je
- 22 Perpetuum Mobile
- 23 Impromptu
- 24 Moments Musicaux
- 25 Serenade
- 26 Arabesque
- 27 La Chevaleresque
- 28 Tarentelle
- 29 La Gracieuse
- 30 Sonatina Op.36-1
- 31 Sonatina Op.36-2
- 32 Sonatina Op.36-3
- 33 Sonatina Op.36-4

Список метрономов/ритмов

- | | |
|-------------------|-------------------|
| 1 Simple Count | 26 Simple Count |
| 2 4/4 Beat | 27 4/4 Beat |
| 3 2/4 Beat | 28 2/4 Beat |
| 4 3/4 Beat | 29 3/4 Beat |
| 5 3/8 Beat | 30 3/8 Beat |
| 6 6/8 Beat | 31 6/8 Beat |
| 7 5/4 Beat | 32 5/4 Beat |
| 8 5/8 Beat | 33 5/8 Beat |
| 9 7/8 Beat | 34 7/8 Beat |
| 10 10/8 Beat | 35 10/8 Beat |
| 11 8Beat 1 | 36 8Beat 1 |
| 12 8Beat 2 | 37 8Beat 2 |
| 13 16Beat 1 | 38 16Beat 1 |
| 14 16Beat 2 | 39 16Beat 2 |
| 15 Rock | 40 Rock |
| 16 Ska | 41 Ska |
| 17 Slow Rock | 42 Slow Rock |
| 18 70's Rock | 43 70's Rock |
| 19 Texas Rock | 44 Texas Rock |
| 20 Sweet Ballad | 45 Sweet Ballad |
| 21 6/8 Soul | 46 6/8 Soul |
| 22 Fusion Shuffle | 47 Fusion Shuffle |
| 23 Adult Ballad | 48 Adult Ballad |
| 24 Organic Ballad | 49 Organic Ballad |
| 25 Tango | 50 Tango |

- 34 Etude C Major
- 35 Etude E Major
- 36 Black Key
- 37 Revolutionary
- 38 Etude A-Flat
- 39 Etude F Minor
- 40 Nocturne B-Flat
- 41 Nocturne E-Flat
- 42 Nocturne F Minor
- 43 Impromptu A-Flat
- 44 Fantaisie-Improm
- 45 Raindrop
- 46 Preludes C Minor
- 47 Waltz E-Flat
- 48 Waltz C-Sharp
- 49 Minute Waltz
- 50 Mazurkas F Major
- 51 Sweet Remember
- 52 May Breezes
- 53 Spring Song
- 54 Venetianisches
- 55 Lost Illusions
- 56 Barcarolle
- 57 Christmas
- 58 Italian Polka
- 59 Traumerei
- 60 The Happy Farmer
- 61 May, Sweet May
- 62 Winter Time I
- 63 Intermezzo
- 64 Brahms Waltz
- 65 Arabesques No.1
- 66 Clair De Lune

- 67 Preludes No.8
- 68 Doctor
- 69 Reverie
- 70 Cakewalk
- 71 Arietta
- 72 Butterfly
- 73 Lyric Waltz
- 74 Schos Gavotte
- 75 Schos Doll's
- 76 Gymnopedies
- 77 Je Te Veux
- 78 Fast Dance
- 79 Gypsy Rondo
- 80 Liebestraum
- 81 The Sapin
- 82 Lyric Rondo
- 83 Humoresque
- 84 La Priere
- 85 To A Wild Rose
- 86 La Fontaine
- 87 Blumenlied
- 88 Le Coucou
- 89 Minuet
- 90 Warblings
- 91 Gavotte
- 92 Dance Steps
- 93 Salut D'Amour
- 94 Le Cygne
- 95 La Paloma
- 96 Rialto Ripples
- 97 Chicken Pecking
- 98 Maple Leaf Rag
- 99 Entertainer
- 100 Peacherine

ТЕХНИЧЕСКИЕ ХАРАКТЕРИСТИКИ

Клавиатура	88 клавиш, молоточковая градуированная
Чувствительность	5 типов, выкл
Полифония	192 голоса (макс.)
Тембры	30
Метрономы/ритмы	50
Композиции	100
Функции Layer/Split	Да
Функция Twinova	Да
Эффекты	D.A.S., Реверберация (2 типа, 10 уровней), Хорус (1 тип, 10 уровней)
Запись	1 пользовательская композиция
Коммутация	2 входа для наушников Вход для подключения блока педалей USB-B (MIDI) MIDI OUT-разъем AUX IN-разъем LINE OUT-разъем
Питание	DC 12V
Усилитель	2 x 20 Вт
Динамики	2 x 12 см.
Габариты (Д, Ш, В)	1405 x 416 x 842 мм.
Вес	45,6 кг.

*Технические характеристики могут меняться без предупреждения

SERIAL NUMBER | СЕРИЙНЫЙ НОМЕР

ROCKDALE

Комплектация:

Пианино, адаптер, руководство пользователя

Цифровое пианино

Модель: ROCKDALE Concert

Гарантийный срок: 1 год | Срок службы: 2 года

Сервисная поддержка: rockdale.ru/services/

www.rockdale.ru

Изготовитель: Медели Электроникс Ко., ЛТД

MEDELI ELECTRONICS CO., LTD

Адрес изготовителя: 20/ F., Чеунг Ли Индастриал Билдинг, 9 Чеунг Ли Стрит,

Чаи Ван, Гонконг 20/F., CHEUNG LEE INDUSTRIAL BUILDING, 9 CHEUNG LEE

STREET, CHAI WAN, HONG KONG

Страна происхождения: Китай

Импортер и организация, принимающая претензии от потребителей:

ООО «МУЗЫКАНТ» ОГРН 1067746017987|ИНН 7705710235

Юридический адрес: 119180, г. Москва, ул. Полянка Б.,

дом 2, строение 2, Помещение 1, комн. 24

Меры предосторожности указаны в руководстве пользователя.

Товар сертифицирован.

ROCKDALE Concert Black



4620018905140

ROCKDALE Concert White



4620018905157

ROCKDALE Concert Rosewood



4620018905164

EAC